

## Tiszaújváros, Bethlen Gábor utca járdafelújítás kiviteli terve

Tervezte:

**RT-PLAN Kft.**

3519 Miskolc Iglói u. 3. 1/1.

Tel: (46)450-527

(70) 317-2112

Email: reko@rt-plan.com



Tervszám:

**RTP-1/2015**



## Tartalomjegyzék

<i>Ssz.</i>	<i>Cím</i>	<i>rajzsám</i>
1.	Műszaki leírás	
2.	Átnézeti helyszínrajz	<b>A-1.</b>
3.	Helyszínrajz	<b>H-1.</b>
4.	Hossz-szelvény	<b>V-1.</b>
5.	Keresztszelvények	<b>K-1.</b>
6.	Mintakeresztelvények	<b>M-1.</b>
7.	Közműszolgáltatók nyilatkozatai	

## M Ű S Z A K I L E Í R Á S

### **1 Tervezés tárgya, tervezési paraméterek, tervezői döntések, javaslatok**

#### **1.1 Tervezés tárgya**

Tiszaújváros város, Bethlen Gábor utca járdafelújítás terve. A tervezési terület az „Alfi” üzlet és a cukrászda melletti gyalogátkelőhely közötti szakasz.

#### **1.2 Tervezési paraméterek**

- Útkategória: helyi közút melletti zöldsávval elválasztott járda
- Jelenlegi szélesség: 2,8 -3,0 m
- Tervezett hossza: 140 m
- Meglévő burkolat: aszfalt
- Tervezett burkolat: beton térkő
- Szegély: kétoldali sorszegély
- Oldalesés: 1,0 -4,0 % egyoldali

#### **1.3 Jelenlegi helyzet ismertetése**

A tervet Tiszaújváros Város Önkormányzatának megbízásából készítettük.

A tervezési terület a Bethlen Gábor u. 8.sz. Alatti „Alfi” üzlettől a „Castelló” cukrászda melletti körforgalom kijelölt gyalogátkelőhelyéig tart. A meglévő járda jelenleg 2,8 -3,0 m szélességben szegéllyel ellátott aszfaltburkolatú. A járda mellett ülőbútorok kerültek elhelyezésre a járda felületen kívül a gyepes területen. A burkolat még nem használhatatlan, de már esztétikusnak nem mondható, ezért és az egységesebb városkép szempontjából döntött a felújítás mellett a város.



1. Ábra: Jelenlegi állapot

## 1.4 Tervezői döntések, javaslatok

A tervezett járda építése előtt a meglévő szerkezet teljesen elbontásra kerül. Ez érinti a az aszfalt burkolatot, az alapréteget és a sorszegélyt is. A meglévő járda elbontása után a tükör terv szerinti kialakítását követően kezdődhet a tervezett pályaszerkezet szerinti járdaépítés a következők figyelembe vételével.

- A folyópálya szélessége a 0+000 és 0+100 szelvények között 3,5 m szélességben épül ki, jobb oldalra az eredetihez képest 0,5 m-el beljebb az épületek felé. A megrendelői kérésnek megfelelően így alkalmas a megosztás nélküli kerékpáros és gyalogos forgalom kiszolgálására is. Mivel a gyalogos forgalom jelentősnek mondható, a kerékpáros átmenő forgalom számára az útfelületen célszerű kerékpáros nyomot kijelölni, de ez nem jelen tervezés feladata. A gyalogos és kerékpáros konfliktusok elkerülésére a a burkolat felületét szürke illetve vörös színnel terveztük, ezzel is inspirálva a forgalom megoszlását.
- A 0+100 szelvényben a a meglévő kerékpár tárolók is vörös színű térburkolatot

kapnak.

- A 0+100 szelvény és a végszelvény között nem kívánjuk vezetni a kerékpárosokat a gyalogos forgalommal, ezen forgalomtechnikai beavatkozásokat (pl. körforgalmon átvezetés) kerékpáros forgalmi terv hivatott kezelni.
- A lépcsőházakhoz bekötő szakaszok a meglévőhöz hasonló 3,5 m szélességben épülnek ki.
- Az utcabútorok (padok) elhelyezésére 4,5x0,9 m-es kerekített ívekkel kialakított kiugrók épülnek a helyszínrajzon jelzett helyeken.
- A lépcsőházakhoz vezető szakaszokkal szembeni szemétkgyűjtő edény tárolók a jelenlegi méretekkel, a tervezett szürke térkőburkolattal épülnek ki. Az útburkolathoz történő csatlakozásuk a jelenlegi döntött szegéllyel épül vissza.

## **2 Az útszakasz leírása, az utak osztályba sorolása, a területrendezési és településrendezési tervekkel, a helyi építési szabályzattal való összhang, vagy az azoknak történő megfelelés igazolása**

A tervezési szakasz hossza: 140 m, burkolatszélessége átlag 3,5 m és koronaszélessége 3,5 m

Az út osztályba sorolása: belterületi helyi közút melletti, attól zöld sávval elválasztott járda.

A járda korszerűsítése nem ellentétes a területrendezési és településrendezési tervekkel és összhangban van a helyi építési szabályzattal.

## **3 Vízzintes és magassági vonalvezetés**

### **3.1 Vízzintes vonalvezetés**

0+000 – 0+0140      egyenes

### **3.2 Magassági vonalvezetés**

0+000 – 0+025      -0,4 %

0+025 – 0+050      -0,3 %

0+050 – 0+075      -0,4 %

0+075 – 0+100      -0,4 %

0+100 – 0+125      -0,1 %

0+125 – 0+140      -0,2 %

## **4 Forgalmi vizsgálatok, forgalmi tervezés**

A tervezési területre forgalmi adatok nem állanak rendelkezésre. A felújításnak nincs is kapacitás növelő célja. A kerékpáros forgalom nagyságát az építés után célszerű lenne számolni és az esetleges szükséges intézkedéseket megtenni.

## **5 Keresztszelvényi elrendezés, földmű tervezés**

A tervezett 3,5 m koronaszélesség 3,38 m burkolatszélességből és a két oldali 6-6 cm sorszegélyből tevődik össze.

A járda alapszerkezetének elkészítése előtt ellenőrizni kell, hogy a földmű tervezési teherbírási modulusa min. 40 MPa érték legyen.

## **6 Pályaszerkezet méretezése**

A járda pályaszerkezetét az e-ÚT 06.03.11.:2010 Kerékpárutak, gyalogutak és járdák pályaszerkezete c. ütügyi műszaki előírás szerinti típus szerkezetekkel terveztük:

### **6.1 Tervezett pályaszerkezet**

6 cm 20x10x6 beton idomkő burkolat

1-3 cm ágyazó homok

15 cm Ckt alapréteg

min. 10 cm szűrőréteg (homokos kavics)

## **7 Közúti csomópontok, útlejárók, párhuzamos utak, kapubejárók, útcsatlakozások, szerviz utak**

A tervezési szakaszon nincs érintett kapubejáró.

A járda a kezdőszelvénynél folytatólagosan csatlakozik a meglévő beton idomkő burkolathoz, a végszelvénynél pedig a meglévő szerinti süllyesztéssel az útburkolat melletti süllyesztett szegélyhez.

## **8 Műtárgyak**

A tervezési területen a helyszíni bejárás során nem találtunk olyan műszaki műtárgyat melyet a létesítmény építéssel érintene.

## **9 Környezetvédelem**

A tervezési terület nem esik természeti védelem alá, nem része természetvédelmi területnek.

## **10 Táj és természetvédelem**

A tervezési területen élőfa kivágására nincs szükség.

## **11 Hófűvás elleni védelem**

A tervezés tárgya – belterületi út – miatt nem releváns.

## **12 Vízelvezetés, csatornázás**

A csatlakozó úton zárt csapadécsatornás csapadékvíz elvezető rendszer van. A járda burkolata az út burkolata felé esik. A vízelvezetési rend a meglévőhöz képest nem változik.

## **13 Vasúti és egyéb pályákkal való keresztezések**

A létesítmény vasúti vagy egyéb kötött pályás közlekedést nem érint.

## **14 Érintett közművek**

A közművek érintettsége vonatkozásában a közmű üzemeltetők előírásait be kell tartani melyet a tervdokumentációhoz csatoltunk. A közmű szolgáltatók által átadott szakági terveket a tervdokumentációnkba felveztük, de ez nem mentesít a jegyzőkönyvek előírásainak betartása és a gondos munkavégzés alól.

## **15 Világítás**

A tervezési területen meglévő közvilágítás üzemel, változás nem tervezett.

## **16 Úttartozékok**

A járdaburkolat felújításával nem változik meg a jelenlegi forgalmi rend. A kerékpárosok jelenleg is igénybe veszik a meglévő járda területét. A színezett burkolattal a kerékpáros és a gyalogos forgalom jobban elszeparálódik. Az építés időtartama alatt a gyalogos forgalmat biztosítani kell a zöld sávon illetve a túloldalon az építkezésre felhívó tájékoztató táblák kihelyezésével és a munkaterület elkorlátozásával.

## **17 Baleseti adatok**

Baleseti adatokról nincs információ a tervezési területen.



## **18 Az úttal kapcsolatos egyéb létesítmények**

A járdaépítéssel kapcsolatosan egyéb létesítmény nem épül.

## **19 Az igénybe veendő idegen területek tulajdonosának (kezelőjének, használójának neve) továbbá a földrészlet ingatlan-nyilvántartási adatai**

A létesítmény építése közterületen valósul meg.

Érintett helyrajzi szám, művelési ág, terület: 943/6 .hrs. Kivett, közterület

Tulajdonos: Tiszaújváros Város Önkormányzata

## **20 Érintett épületek és egyéb létesítmények**

A tervezett létesítmény átépítéssel nem érint épületet vagy egyéb létesítményt.

## **21 Építés alatti és utáni forgalmi rend**

Az építés utáni forgalmi rend a műszaki leírás 16. pontja szerint.

Az építés alatti forgalomterelésnél be kell tartani a „Közutakon folyó munkák elkorlátozásának és ideiglenes forgalomszabályozásának kézikönyve” c. ÚT 2-1.119:2010 . sz. útügyi műszaki előírásban foglaltakat.

Miskolc, 2015. április hó

**RT-PLAN KFT.**  
3519 Miskolc, Iglói u. 3. 1/1.  
Adószám: 13189084-2-05

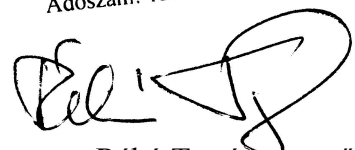

Rékó Tamás tervező

építőmérnök

okl mérnök-informatikus

KÉ-T 05-0598





Tervezés tárgya:

Tiszaújváros, Bethlen Gábor utca járdafelújítási terve



[www.rt-plan.com](http://www.rt-plan.com)  
[reko@rt-plan.com](mailto:reko@rt-plan.com)  
Tel: (70) 317-2112

Ugyvezető:

Rékó Miklósné

Tervszám:

RTP-1/2015

Tervező:

Rékó Tamás  
okl. mérnök - informatikus

Rajz megnevezése:

Átnézeti helyszínrajz

Megbízó:  
Tiszaújváros Város Önkormányzata  
3581 Tiszaújváros Bethlen G.u.7.

Felelős tervező:  
Rékó Tamás  
KÉ-T 05-0598

Dátum:  
2015 április

Rajzszám:

Tervfajta:

Kiviteli

Generáltervező:

RT-PLAN KFT.

Méretarány:

1:10 000

**A-1.**

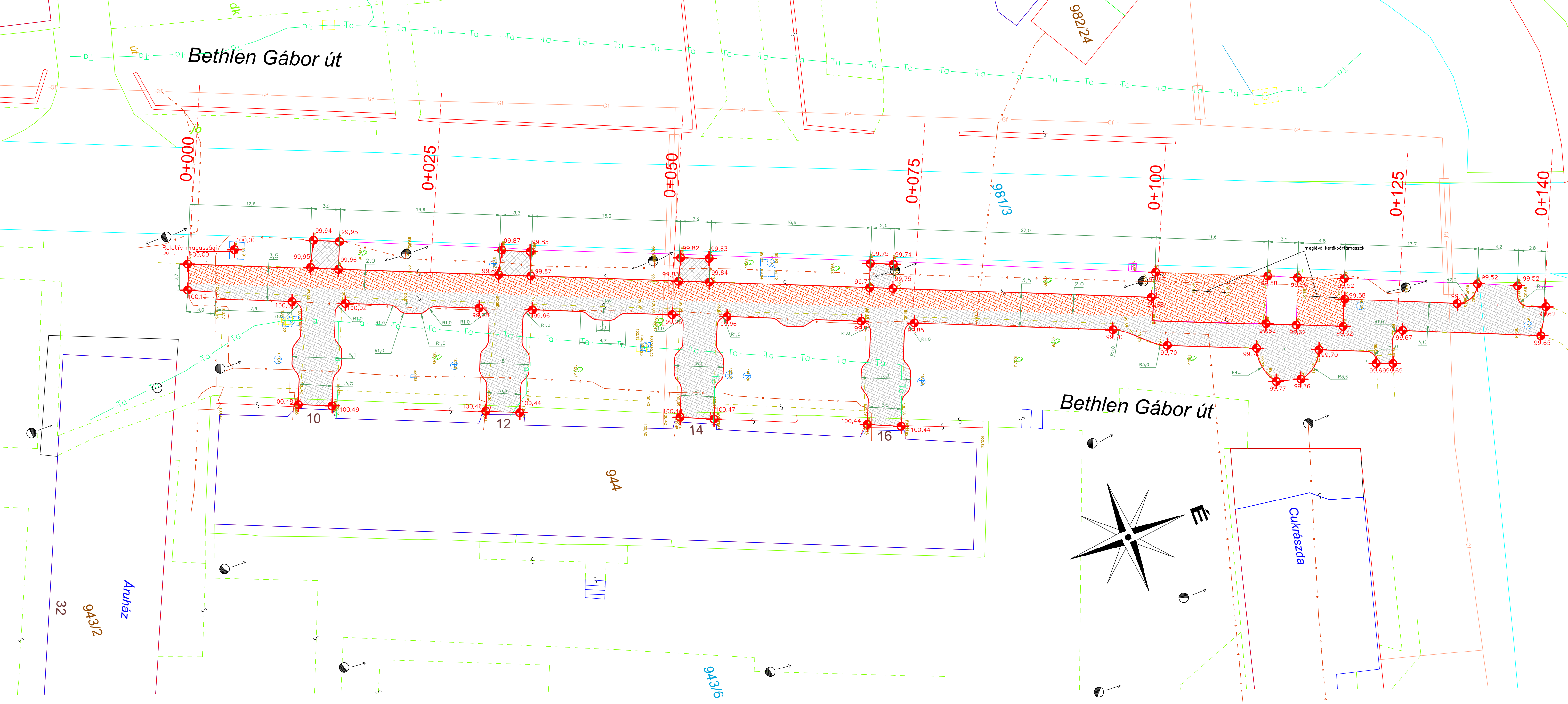

- Távközlési alapítvány
- Elektromos földkábel
- Gázvezeték
- Járdaszegélyvonal
- Közvilágítás oszlop
- Kiszmó akna
- Járda burkolat
- terepmagasságok
- Tervezett szegély (burkolat) magasságok
- Meglévő járda burkolatszéli
- Meglévő útburkolatszéli
- Tervezett méretek

Tervezés tárgya:			
Tiszaújváros, Bethlen Gábor utca járdafelújítási terve			
 www.rt-plan.com reko@rt-plan.com Tel: (70) 317-2112	Ügyvezető: <b>Rékó Miklósné</b>	Tervszám: <b>RTP-1/2015</b>	
	Tervező: <b>Rékó Tamás</b> okl. mérnök - informatikus	Rajz megnevezése: <b>Részletes helyszínrajz</b>	
Megbízó: Tiszaújváros Város Onkormányzata 3581 Tiszaújváros Bethlen G. u. 7.	Felelős tervező: <b>Rékó Tamás</b> KÉ-T 05-0598	Dátum: <b>2015 április</b>	Rajzszám: <b>H-1.</b>
Tervfajta: <b>Kiviteli</b>	Generáltervező: <b>RT-PLAN KFT.</b>	Méretarány: <b>1:250</b>	



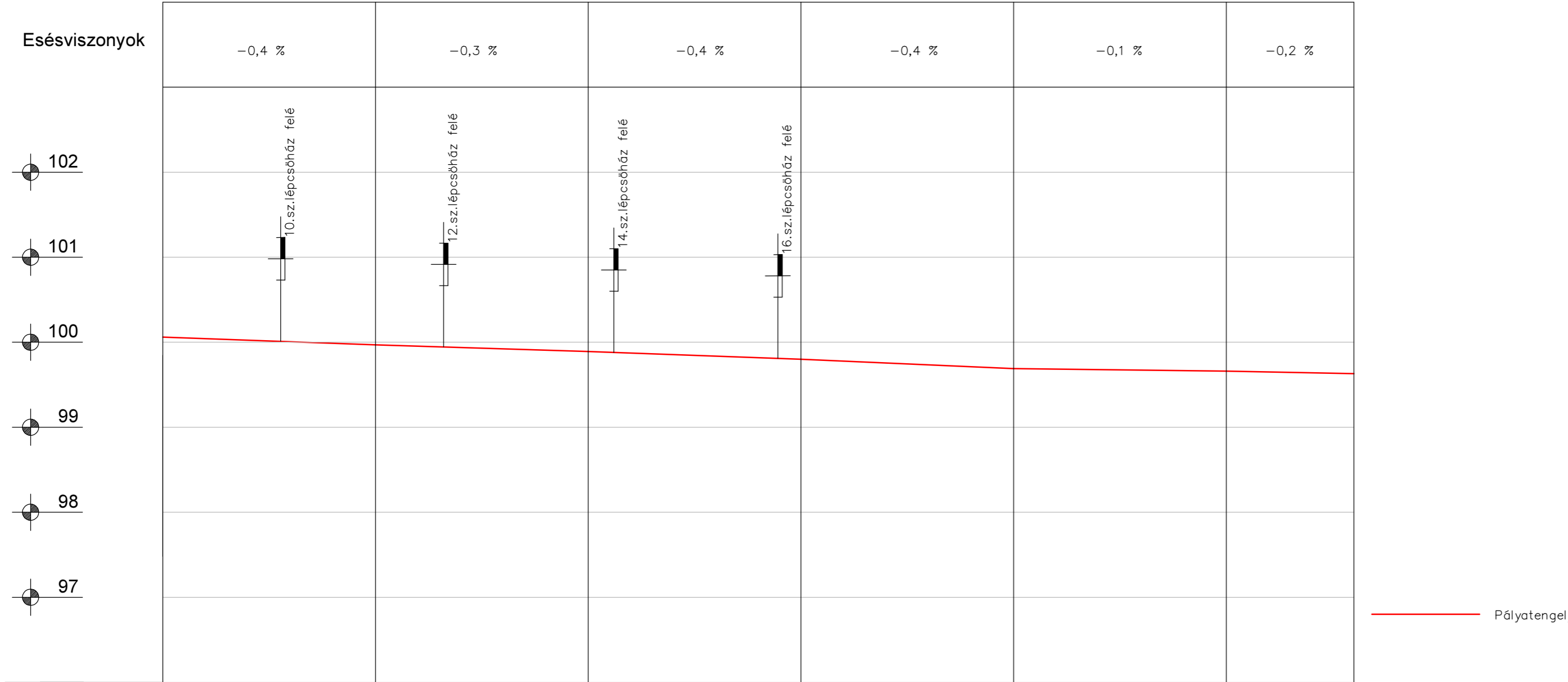

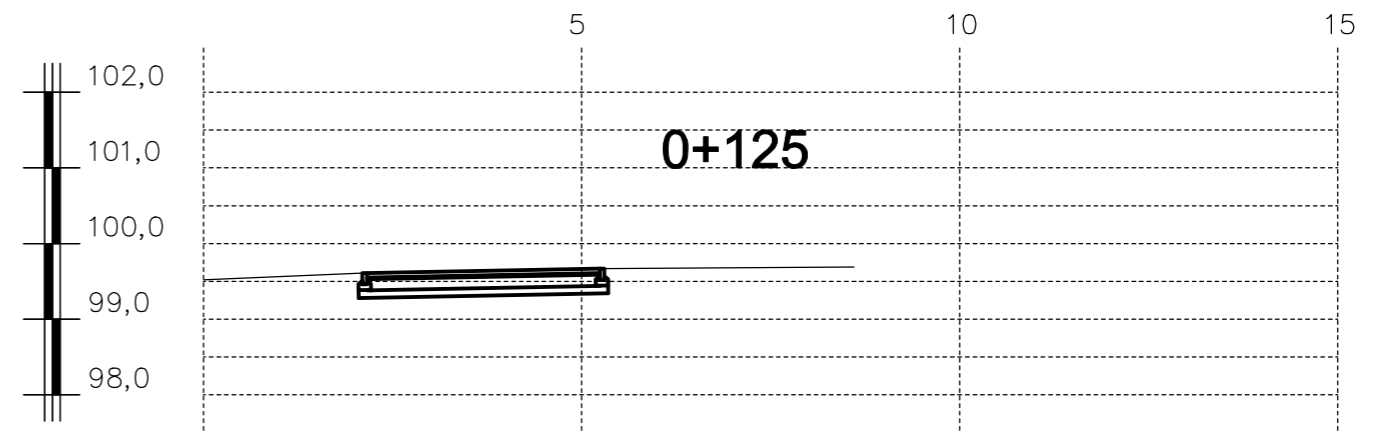
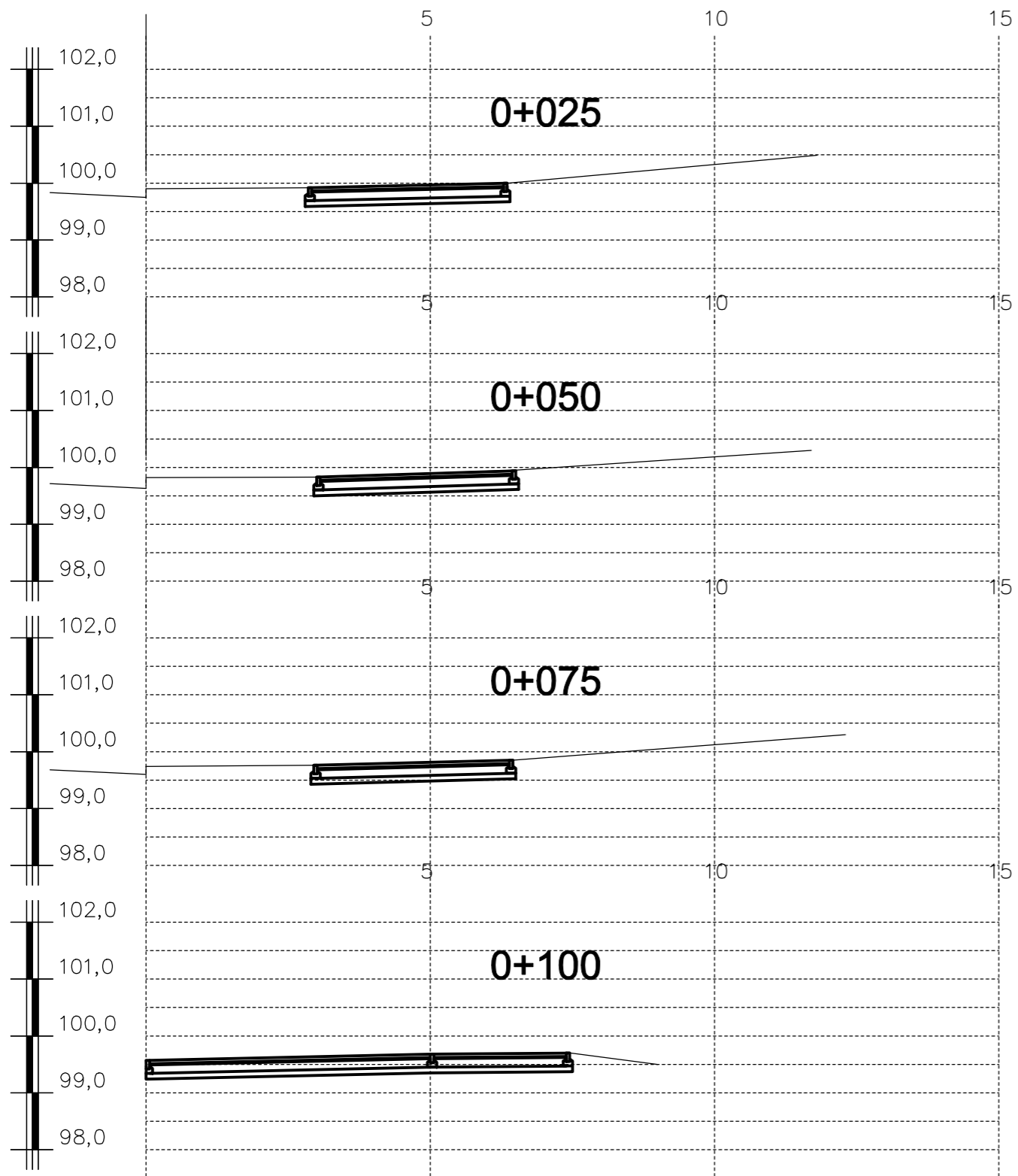

Terv. pályaszint	100,06	99,97	99,89	99,80	99,69	99,66	99,63
Terepszint	100,06	99,97	99,89	99,80	99,69	99,66	99,63
Szelvényezés	0+000	0+025	0+050	0+075	0+100	0+125	0+140

Tervezés tárgya: Tiszaújváros, Bethlen Gábor utca járdafelújítási terve		
  www.rt-plan.com reko@rt-plan.com Tel: (70) 317-2112	Ügyvezető: Rékó Miklósné	Tervszám: RTP-1/2015
	Tervező: Rékó Tamás okl. mérnök - informatikus	Rajz megnevezése: Hossz-szelvény
Megbízó: Tiszaújváros Város Önkormányzata 3581 Tiszaújváros Bethlen G.u.7.	Felelős tervező: Rékó Tamás KÉ-T 05-0598	Dátum: 2015 április
Tervfajta: Kiviteli	Generáltervező: RT-PLAN KFT.	Méretarány: 1:500;1:50
		Rajzszám: <b>V-1.</b>



Tervezés tárgya:			
Tiszaújváros, Bethlen Gábor utca járdafelújítási terve			
  <a href="http://www.rt-plan.com">www.rt-plan.com</a> <a href="mailto:reko@rt-plan.com">reko@rt-plan.com</a> Tel: (70) 317-2112	Ügyvezető:	Tervszám:	
	Rékó Miklósné	RTP-1/2015	
Megbízó: Tiszaújváros Város Önkormányzata 3581 Tiszaújváros Bethlen G.u.7.	Tervező:	Rajz megnevezése:	
	Rékó Tamás okl. mérnök - informatikus	Keresztszelvények	
Tervfajta:	Felelős tervező:	Dátum:	Rajzszám:
	Rékó Tamás KÉ-T 05-0598	2015 április	K-1.
Kiviteli	Generáltervező:	Méretarány:	
	RT-PLAN KFT.	1:100	

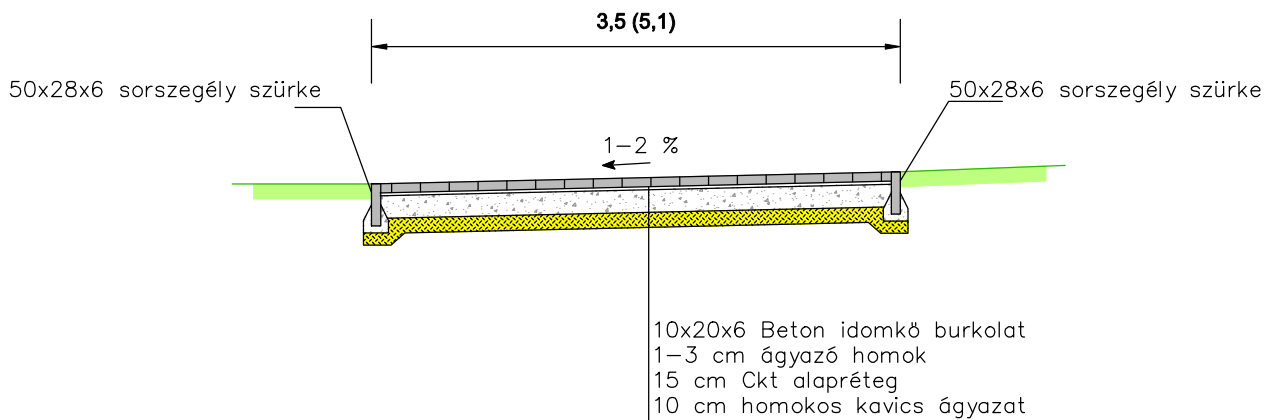
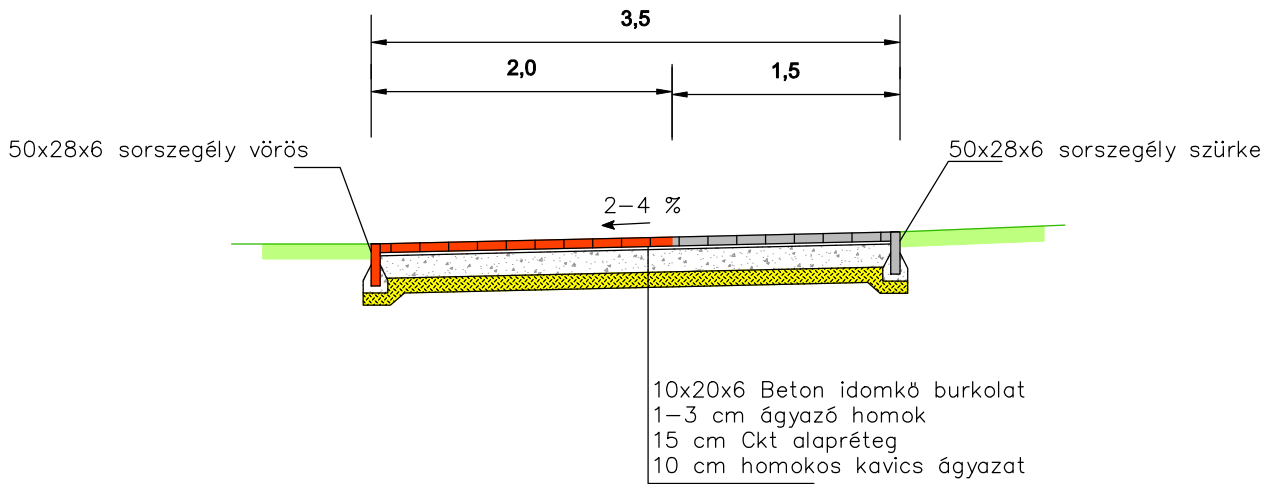

Tervezés tárgya:			
<b>Tiszaújváros, Bethlen Gábor utca járdafelújítási terve</b>			
  <a href="http://www.rt-plan.com">www.rt-plan.com</a> <a href="mailto:reko@rt-plan.com">reko@rt-plan.com</a> Tel: (70) 317-2112	Ügyvezető:	Tervszám:	
	Rékó Miklósné	RTP-1/2015	
	Tervező:	Rajz megnevezése:	
	Rékó Tamás okl. mérnök - informatikus	Mintakeresztmetszelvény	
Megbízó:	Felelős tervező:	Dátum:	Rajzszám:
Tiszaújváros Város Önkormányzata 3581 Tiszaújváros Bethlen G.u.7.	Rékó Tamás KÉ-T 05-0598	2015 április	M-1.
Tervfajta:	Generáltervező:	Méretarány:	
Kiviteli	RT-PLAN KFT.	1:50	



**Közszolgáltató,  
Vagyongazdálkodó és  
Gazdaságfejlesztő  
Korlátolt Felelősségű  
Társaság**

**TERVEGYZETETÉSI  
JEGYZŐKÖNYV**

**Készült:** 2015.május 15 -én Tiszaújvárosban a TiszaSzolg 2004. Kft. hivatalos helyiségében.

**Jelen vannak:**

Tervező részéről: Rékó Tamás  
TiszaSzolg 2004. Kft. részéről: Fakó Barnabás

**Tárgy:** Tiszaújváros, Bethlen G. úti útburkolat, járdaépítés és járda burkolat-felújítás engedélyezési és kiviteli tervének, illetve út-járda kapcsolatok akadálymentesítésének kiviteli terve egyeztetése.  
(Terv szám: RTP-1/2015,RTP-2/2015,RTP-3/2015 )

A tervező (képviselője) ismertette és bemutatta a tárgyi munka egyeztetését érintő részleteit a meglévő tervdokumentáció szerint, valamint kérte, hogy az egyeztető a rendelkezésre álló nyilvántartása, tervei és információi alapján vizsgálja meg a tervek megvalósíthatóságát, illetve észrevételeit, előírásait tegye meg.

**Megjegyzés:**

A tervező által bemutatott dokumentációt szakági nyilvántartásunk és térképeink alapján egyeztetettük. A nyilvántartásunk szerinti távfűtési vezeték nyomvonalának tervekre történő felvezetéséért a tervező a felelős. Abban az esetben, ha az egyeztetéstől eltérően további méretmegadás szükséges, azt kutatóárok ásásával kell meghatározni.

Mivel a tárgyi terv az általunk üzemeltetett távfűtési vezeték érinti ezért a tervezésnél, illetve a kivitelezés során az alábbi észrevételeket kérjük betartani.

A tervezésnél és a kivitelezésnél kérjük betartani a szabványok előírásait, valamint az általános érvényű hatósági előírásokat, továbbá az érvényben lévő egyéb jogszabályokat.

A munka megkezdését a TiszaSzolg 2004 Kft.-nek be kell jelenteni, a szakfelügyelet megkérésével együtt! (3580 Tiszaújváros, Tisza út 2/a., tel.: 06-49-544-324 számon)

Az érintett közművek közelében, 2,0-2,0 m-en belül csak kézi földmunka végezhető.

A kivitelezési munkálatok során a meglévő vezetékek, műtárgyak állagmegóvásáról gondoskodni kell!

A szakfelügyelet biztosítása nem mentesíti a kivitelezőt a meglévő vezetékek és műtárgy rongálásával kapcsolatos kártérítés alól.

Kivitelezés esetén a közművet érintő, a TiszaSzolg 2004 Kft. által egyeztetett kiviteli tervnek, tervegyeztetési jegyzőkönyvnek és a tárgyi területre vonatkozó pecséttel ellátott szakági térképmásolatnak a munkaterületen kell lenni.

k.m.f.

**TiszaSzolg 2004 Kft.**  
3580 Tiszaújváros, Tisza út 2/F.  
OTP: 11734114-20646893  
Adószám: 11064686-2-05

17.

Címzett: RT - PLAN Kft.  
3519 Miskolc Iglói u. 3. 1/1

Cím, egyeztetett terv: Tiszaújváros, Bethlen G. u. járda felújítás kiviteli terve  
RTP-1/2015  
Átadott rajzok:

## K Ö Z M Ű N Y I L A T K O Z A T

### A közműnyilatkozat érvényessége 6 hónap!

A tervezett munkák érintik az ÉMÁSZ Hálózati Kft. létesítményeit.

Érintett feszültségszintek 1 kV kábel, 1 kV közvilágítási kábel, 10 kV kábel  
Érintett terület Tiszaújváros  
Bethlen G. u. Járda (Rózsa u.- és Lévy J. u. között)

A létesítményeink keresztezéséhez, megközelítéséhez az MSZ 7487/2, 3 /Közmű-és egyéb vezetékek elrendezése közterületen térszint alatt, térszint felett/ MSZ 13207/2000 0,6/1 kV-tól 20,8/36 kV-ig terjedő névleges feszültségű erősáramú kábelek és jelzőkábelek kiválasztása, fektetése és terhelhetősége/, MSZ 151-1/2000 /Erősáramú szabadvezetékek. Az 1 kV-nál nagyobb névleges feszültségű szabadvezetékek létesítési előírásai/ MSZ 151-8/2002 /Erősáramú szabadvezetékek. A legfeljebb 1 kV névleges feszültségű szabadvezetékek létesítési előírásai/ számú szabvány előírásai kötelező érvényűek.

A villamosmű biztonsági övezetéről szóló 2/2013. (I. 22.) NGM rendelet értelmében tilos:

- A villamosmű üzemeltetőjének hozzájárulása nélkül a föld felszíne alatti és feletti tevékenység végzése, mely az élet- és vagyonbiztonságot, illetőleg a villamosmű folyamatos biztonságos üzemét veszélyezteti, illetve veszélyeztetheti.

Meglévő villamosmű biztonsági övezetébe eső létesítmény építése esetén az új létesítmény beruházója, illetőleg építetője köteles gondoskodni:

- A villamosmű üzemeltetője hozzájárulásának megszerzéséről.

A munka végzése során be kell tartani a biztonsági övezetben történő munkavégzésre vonatkozó tilalmakat és korlátozásokat.

Az engedélyezési tervhez a fentiek maradéktalan betartása mellett hozzájárulunk.

A közcélú villamos hálózat érintettsége esetén kérjük a fent felsorolt szabványok előírásainak megfelelő szabványossági felülvizsgálatok elvégzését a megközelítésekre és keresztezésekre vonatkozóan (szükséges esetén szakági tervező bevonásával). Amennyiben ezek alapján a közcélú villamos hálózaton áthelyezés, kiváltás szükséges, úgy az átalakítás műszaki tartalmát Társaságunk Hálózat Csatlakozási Osztályával szükséges egyeztetni (3525 Miskolc, Dózsa György út 13., e-mail: halozatkivaltas@emasz.hu, tel.: +36-1/238-1574).

A tervezett létesítménnyel érintett, a Társaságunk üzemeltetésében lévő hálózatok és berendezések biztonsági övezetét érintő munka esetén, a hálózatunk védelmére vonatkozó, a villamosmű biztonsági övezetében végzett munkavégzés módjára kiterő műszaki leírást kérünk benyújtani, az ÉMÁSZ Hálózati Kft. Miskolc Régiójában (3529 Miskolc, Soltész Nagy Kálmán utca 171., tel.: 06-46-535-622).

Cégnév: ÉMÁSZ Hálózati Korlátolt Felelősségű Társaság • Rövid cégnév: ÉMÁSZ Hálózati Kft.

Székhely: 3532 Miskolc, Dózsa György út 13.

Bejegyezte: Borsod-Abaúj-Zemplén Megyei Bíróság mint Cégbíróság • Cégjegyzékszám: 05-09-013453



# ÉMÁSZ Hálózati Kft.

A műszaki leíráshoz mellékelni kell minden olyan adatot, dokumentációt és részlet tervet, amely a vonatkozó szabvány(ok) által előírt feltételek teljesülését egyértelműen igazolja. (Ahol a tervezett létesítmény a tulajdonunkban levő hálózat nyomvonalát keresztezi, vagy megközelíti)

## JÓVÁHAGYOTT KIVITELI TERVEK HIÁNYÁBAN AZ ÉPÍTÉSI MUNKÁK VÉGREHAJTÁSÁHOZ NEM JÁRULUNK HOZZÁ!

**Amennyiben az egyeztetés során a nyomvonalat az egyeztető a saját rajzára átvezeti, úgy az átrajzolás minőségéért, helyességéért semminemű felelősséget nem vállalunk!**

A Társaságunk üzemeltetésében lévő földkábel hálózatok nyomvonalán, illetve attól 120 kV-on +- 1,5 m-re, 35 kV-nál nem nagyobb feszültségen, +1,0 m-re, valamint a szabadvezeték-hálózat valamint közvilágítás tartószerkezetétől - minden irányban - 3 m-re gépi földmunkavégzés biztonsági okokból nem végezhető (csak óvatos kézi földmunka végezhető)! Ezen előírás megszegése esetén minden felelősség - alvállalkozó esetében is - a földmunkát végzőt terheli.

A kivitelezés megkezdése előtt, a munkavégzés időtartama alatt a Társaságunk illetékes üzemeltetőjétől szakfelügyeletet kell kérni. A szakfelügyeletet a munka megkezdése előtt 15 munkanappal, írásban kell megrendelni, melyben közölni kell a kivitelező nevét és a munka megkezdésének pontos időpontját, valamint a szakfelügyelet költségét viselő bankszámla számát. A régiók illetékes referensei minden esetben eldöntik a szakfelügyelet szükségességét.

Az építési munka megkezdése előtt 15 munkanappal írásban be kell jelenteni a munkát a Társaságunk Miskolc Régiójában (3529 Miskolc, Soltész Nagy Kálmán utca 171., 06-46-535-610).

Amennyiben a munkavégzés során előre nem vártan kábeljelző szalagra, földalatti vezetékre, vagy arra utaló nyomra (pld. védőborításra, kábelvédő csőre) bukkannak, a munkát azonnal abba kell hagyni és a vezeték üzemtartójának megérkezéséig a munkaterületet balesetvédelmi szempontból biztosítani kell (pl. munkagödör megközelítését meg kell akadályozni). A munkát folytatni csak a vezeték üzemtartójának hozzájárulásával szabad.

## FIGYELEM!

**Kábelsértés esetén a 06-1-238-3509 telefonszámon kell azonnal értesíteni az áramszolgáltatót.**

**Káreseti jegyzőkönyvek felvételénél a kivitelező, vagy alvállalkozó illetve kárt okozó és az üzemtartó képviselője kell, hogy jelen legyen, ahol ellenőrzésre kerül a kiadott közműegyeztetett rajz és nyilatkozat, valamint a munkakezdés bejelentése és a szakfelügyelt kéréséről szóló dokumentum.**

*A munkálatok által hálózatunkban és berendezéseinkben okozott károkért és balesetekért az építtető és kivitelező egyetemlegesen teljes anyagi és büntetőjogi felelősséggel tartozik.*

*A szakfelügyelet jelenléte nem mentesíti az elkövetőt a véletlen károkozás következményeitől.*

## ÉMÁSZ Hálózati Kft.

Hálózati dokumentációs osztály  
3525 Miskolc, Dózsa György út 13

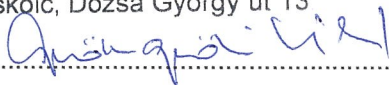

Közműegyeztető (Gyöngyösi Ildikó) aláírása és a szolgálati hely pecsétje

TERVEGYEZTETÉSI NYILATKOZAT

Készült Kazincbarcikán, 2015. 05. 04. - én az ÉRV ZRt. Műszaki Divízió hivatalos helyiségében.

Jelen vannak:

Tóth Károly

tervező  
ÉRV ZRt.

Tárgy : Tiszaújváros, Bethlen G. járdafelújítás terve

Tertvszám: RTP-1/2015

Tervező: Rékó Tamás, RT-Plan Kft.

Tervezett felújítás az ÉRV ZRt. üzemeltetésében levő közműves ivó- és szennyvízvezeték érint a részemre megküldött helyszínrajzon feltüntetettek szerint..

*A tervezést és kivitelezést a vízbázisok, távlati vízbázisok, valamint az ivóvízellátást szolgáló vízi- létesítmények védelméről szóló 123/1997. (VII. 18.) Korm. rendeletben és a közmű- és egyéb vezeték térszín alatti és térszín feletti elhelyezéséről, közművek keresztezéséről szóló MSZ 7487-1:1979; MSZ 7487-2:1980; MSZ 7487-3:1980 szabványokban foglaltakat betartásával kell elvégezni.*

**Ezen rendeletekben foglaltak szerint:**

- Földben fektetett vízi-közmű vezeték védősávjának határa a vezeték felett a föld felszínéig, alatta 1 m mélységig, kétoldalt 2,0-2,0 m távolságig terjed.
- Ivóvízvezeték és egyéb közművezeték közötti minimális távolság nem közös árkos létesítés esetén: szennyvízvezeték 1,5 m, erősáramú kábel 0,7 m, hőtávvezeték védőszerkezetben 0,5 m, távhővezeték földben 1,0 m, gázelosztó vezeték 0,7 m, távközlési vezeték 0,7 m
- Szennyvízvezeték és egyéb közművezeték közötti minimális távolság nem közös árkos létesítés esetén: ivóvízvezeték 1,5 m, erősáramú kábel 1,0 m, hőtávvezeték védőszerkezetben 0,7 m, távhővezeték földben 1,0 m, gázelosztó vezeték 1,0 m, távközlési vezeték 1,0 m,
- Vízi-közmű vezeték és egyéb közművezeték keresztezésénél az előírt minimális palásttávolság 0,2
- Ivóvízvezeték előírt minimális távolsága épülettől védőszerkezet nélkül DN300 méretig 3,0 m, védőszerkezettel nincs megkötés.
- Gravitációs szennyvízvezeték előírt minimális távolsága épülettől védőszerkezet nélkül 3,0 m, védőszerkezettel 2,0 m. Nyomott szennyvízvezetékre az ivóvízvezetékre vonatkozó értékek az előírtak.
- Ivóvízvezeték minimális távolsága közúti hídtól és aluljáró alapsíkjától védőszerkezet nélkül DN400 méretig 3,0 m, védőszerkezettel nincs megkötés.
- Gravitációs szennyvízvezeték minimális távolsága közúti hídtól és aluljáró alapsíkjától védőszerkezet nélkül 3,0 m, védőszerkezettel 2,0 m. Nyomott szennyvízvezetékre az ivóvízvezetékre vonatkozó értékek az előírtak.

A vízi-közmű vezetékek feletti jelenlegi földtakarás mértéke tárgyi kivitelezés miatt nem változhat. Amennyiben tárgyi létesítés miatt közműves ivóvízvezeték nyomvonalára szilárd burkolat kerül, a védőcsöves védelem szükségességét társaságunk képviselőjével elvégzett helyszíni szemlén kell meghatározni. Amennyiben védőcsövezés szükséges, annak kivitelezését megrendelés alapján, megrendelő költségére csak az ÉRV ZRt. vagy általa megbízott kivitelező végezheti.

Vízi-közmű vezetékek nyomvonalába és védősávjába árok, oszlop, egyéb közmű nem épülhet, szennyeződés nem kerülhet.

A kivitelezés során a vízi-közművek állékonyságát, állagmegóvását, az ivóvíz szolgáltatásnak, az oltóvíz kivételének, szennyvízelvezetésnek lehetőségét folyamatosan biztosítani kell.

A vízi-közmű vezetékek mechanikai kárhatások és a fagy elleni védelmét a kivitelezés alatt folyamatosan biztosítani kell.

Vízi-közmű vezeték aknafedlapjára földtakarás nem kerülhet még ideiglenesen sem.

A vízi-közmű vezetékek érintett aknáinak műtárgyainak, szerelvények csapszekrényeinek szintjét kivitelező költségére a tervezett építmény szintjébe kell emelni, ennek kivitelezése csak az ÉRV ZRt. szakfelügyelete mellett végezhető..

A tervezett létesítmény azon szakaszainak építése melyek vízi-közmű vezeték védőterületét érintik szintén csak az ÉRV ZRt. szakfelügyeletének jelenlétében végezhető.

Vízi-közmű vezeték védősávjában gépi földmunka nem végezhető.

Amennyiben a kivitelezés alatt az ivó- vagy szennyvízvezeték sérül, a javítást csak az ÉRV ZRt. végezheti.

A műszaki átadás-átvételre, üzembe helyezésre csak az ÉRV ZRt. hozzájárulása után kerülhet sor.

Szakfelügyelet megrendelhető az alábbi címen és telefonszámon:

ÉRV Zrt. Dél-borsodi Szolgáltatási Divízió

3580 Tiszaújváros, Tisza u. 2/A.

(30) 655 9452

A szakfelügyeletet minden esetben nyolc nappal a tárgyi időpont előtt írásban kell megrendelni társaságunknál. A szakfelügyelet jelenléte kivitelezőt nem mentesíti károkozás esetén a kár megtérítésének kötelezettségétől.

**Leírt feltételekkel tárgyi létesítéshez társaságunk hozzájárul.**

**Jelen nyilatkozatunkat 1 évig tekintjük érvényesnek!**

k.m.f.

ÉRV. Északmagyarországi Regionális Vízművek  
Zártkörűen Működő Részvénytársaság  
Műszaki Divízió  
Tervegyeztetés





## tigáz-dso

TIGÁZ-DSO Földgázelosztó  
Korlátolt Felelősségű Társaság  
4200 Hajdúszoboszló, Rákóczi u. 184.  
www.tigazdso.hu  
3527 Miskolc, Sajószigeti u. 3.  
Telefon: +36 46 515-100 Fax: +36 46 341-079  
Iktatószám: lásd vonalkód felett  
Ügyintéző: Petró Sándor (+36706983977)

**Rékó Tamás**  
**Gesztely**  
**Bartók Béla u. 5.**  
**3715**

Tárgy: Közműnyilatkozat – **Tiszaújváros, Bethlen Gábor ( MERGEFIELD HRSZ 943/6 hrsz.) utcai járdafelújítás** – sajátos építmény, műtárgyépítési engedélyezési eljáráshoz

### Tisztelt Kérelmező!

A bányászatról szóló **1993. évi XLVIII. törvény** végrehajtására kiadott **203/1998. (XII.19.) Korm. rendelet 19/A és 19/B. §-a** alapján az **MSZ 7487/2** az **MSZ 7048/1** és **MSZ 7048/3** szabványok figyelembe vételével tárgyi engedély kiadásához az alábbi nyilatkozatot tesszük:

Szakági nyilvántartásunk alapján a tárgyi létesítmény által érintett úton, ingatlanon, ill. előtte Társaságunk tulajdonában, ill. kezelésében gázelosztó vezeték **üzemel.**

A benyújtott tervdokumentáción feltüntetett gázelosztó vezeték nyomvonala nyilvántartásunkkal megegyezik.

A **tárgyi létesítmény** a meglévő gázelosztó vezeték, ill. építési-, használatba vételi engedéllyel rendelkező, de még üzembe nem helyezett várható ismert továbbvezetés, rekonstrukció nyomvonalát és biztonsági övezetét az alábbiak szerint **érinti:**

#### a meglévő középnyomású gázvezeték védőövezetét, melynek mérete:

- DN 90-ig 4–4 m, DN 90 felett 5-5 m.

A védőövezetet a gázvezeték alkotójától számítva, mindkét oldalán külön-külön kell figyelembe venni.

#### A biztonsági övezeten belül tilos:

- a **203/1998. (XII.19.) Korm. rendelet 19/B. §-ban** foglaltak kivételével az építési tevékenység, továbbá bármilyen építmény elhelyezése;
- a tűzrakás, illetve anyagok égetése;
- az elosztóvezeték állagát veszélyeztető maró- és tűzveszélyes anyagok kiöntése, kiszórása;
- a robbantási tevékenység;
- anyagok elhelyezése, tárolása;

#### Az elosztó vezeték tengelyétől mért 2-2 m-es, továbbá az energiaellátó, távfelügyeleti, hírközlési és korrózióvédelemi kábelek tengelyétől mért 1-1 m-es biztonsági övezet részben tilos:

- a kézzel végzett régészeti feltárás és a 19/B. §-ban foglaltak kivételével egyéb, a felszín megbontásával járó tevékenység (a továbbiakban: földmunka) végzése, valamint
- a tereprendezés.



207020000/001748-002/2015



211462955



Nyilvántartási szám:  
503/008(5)-1-219(5)-1

TIGÁZ-DSO Kft.  
Cg. 09-09-013493  
Cégbíróság: Debreceni Törvényszék

1/3

**A tárgyi tervszerinti kivitelezéshez az alábbi feltételek betartása mellett járunk hozzá:**

Az építési tevékenység fővállalkozó kivitelezőjének - át nem hárítható felelősséggel - gondoskodnia kell az építési területen a kivitelezési munka megkezdése előtt az üzemeltető szakmai felügyelete mellett a keresztezett létesítmény nyomvonalának és a **203/1998. (XII.19.) Korm. rendelet 19/B. § (6) bekezdés** szerinti övezet kijelöléséről, a kijelölt övezetnek az építési tevékenység alatti fenntartásáról, a keresztezett létesítmény feltárásáról és a keresztezés takarása előtt az üzemeltető értesítéséről. A kijelölés helyességéért az üzemeltető a felelős. A kijelölés úgy is teljesíthető, hogy a fővállalkozó kivitelező a kijelölést az üzemeltetőtől megrendeli. A kijelölés szakmai felügyeletével kapcsolatos költségeket a kivitelező köteles viselni.

**Gépi földmunkát a keresztezett gázelosztóvezetékek feltárásához szükséges szilárd burkolatú út felbontása kivételével, az elosztóvezetékek szélső alkotóitól számított 1-1 méteres övezeten belül végezni nem lehet.**

A tárgyi építési területen **a munkaterület átadás-átvételét megelőzően, de legalább a kivitelezés megkezdése előtt 10 nappal** a TIGÁZ-DSO Kft Területi üzemeltetési egység tiszaujvárosi üzeménél - 3580 Tiszaujváros, Szederkényi u. 6 fax.: 06-49/340-034 - **szakfelügyeletet kell megrendelni.**

**Szakmai felügyelet nélkül az építési tevékenységet megkezdeni és végezni nem lehet!**

**Felhívjuk a kivitelező figyelmét, hogy szakfelügyelet végzése során nyilatkozatunk módosításának jogát fenntartjuk.**

Kivitelezés során a gázvezeték érintő, a TIGÁZ-DSO Földgázosztó Kft. által egyeztetett helyszínrajznak, közműnyilatkozatnak a munkaterületen kell lenni.

Abban az esetben, ha az egyeztetéstől eltérően további méretmegadás szükséges, azt kutatóárok ásásával kell meghatározni. A keresztezett, megközelített létesítmény biztonsági övezetén belüli feltárás céljából végzett földmunka csak az üzemeltető vagy megbízottja szakmai felügyelete mellett végezhető.

**Keresztezés esetén építés előtt a gázvezeték kutató árok ásásával kell megkeresni.**

A munkavégzés során minden feltárt gázvezeték szakaszt csak fenti illetékes üzemünk engedélyének birtokában szabad eltakarni, a feltárt vezeték védelméről, annak eltakarásáig a kivitelező köteles gondoskodni. **Felhívjuk a kivitelező figyelmét, hogy üzemelő gázvezetékek őrizetlenül huzamosabb ideig takaratlan állapotban nem maradhat! Gázvezetésekre egyéb közművek műtárgyait elhelyezni tilos!**

A gázosztó vezeték jelzéseinek, felszíni műtárgyainak eltakarása, megrongálása, eltávolítása tilos!

A keresztező, megközelítő építmény építettségének gondoskodnia kell a meglévő létesítményen megvalósítani szükséges átalakítások terveinek elkészítéséről, a kivitelezési költségek viseléséről és a biztonsági övezet kialakítása érdekében szükséges költségek viseléséről.

A munkavégzés teljes időtartama alatt, a gázosztó vezeték biztonsági övezetén belül tilos az anyagok elhelyezése, tárolása. Abban az esetben, ha az építési tevékenység végzése során a gázosztó vezeték nyomvonala felett nehézgépjárművek (3,5 tonnát meghaladó tömeggel rendelkeznek) rendszeresen, ismétlődésszerűen közlekednek, ezt a területileg illetékes üzemünkkel egyeztetni szükséges. Ebben az esetben a gázosztó vezeték védelmére ideiglenes védelmet kell kiépíteni, például betonlapos védelem.

**A gázelosztó vezeték út- és parkoló, járda alatti takarásánál az útkorona alsó szintjétől min. 1,0 m takarási mélységet, ill. a meglévő takarási mélységet kell biztosítani.**

**A meglévő, ill. feltárt felszíni szerelvények fedlapját pályaszintbe kell emelni.**

Abban az esetben, ha a gázvezetékek fölött a fenti takarás nem biztosítható, a gázvezeték ki kell váltani. A kiváltást, ill. az út alatti keresztezésnél szükséges utólagos védőcsövezést a TIGÁZ-DSO Földgázelosztó Kft.-től kell megrendelni. A gázvezeték kiváltás, ill. az utólagos védőcsövezés költsége a tárgyi beruházást terheli.

Ha a munkaterületen gázszivárgást észlelnek, vagy a gázvezeték megsértették, akkor azt haladéktalanul be kell jelenteni a 06/80/300-300 éjjel-nappal ingyenesen hívható üzemzavari bejelentő telefonszámon.

Tárgyi létesítmény használatbavétele, üzembe helyezése csak társaságunk erre vonatkozó írásos hozzájáruló nyilatkozata után történhet meg.

Társaságunk a nyilatkozatért az érvényes árközleménye alapján díjat számít fel, a számlát a megadott postai címre megküldjük az Önök részére.

**A tervezett létesítmény építési engedélyének kiadásához hozzájárulunk.**

A nyilatkozat a kiadástól számított 6 hónapig érvényes.

Tiszaújváros, 2015. május 8.



Kovács Tibor  
Műszaki csoportvezető

**TIGAZ-DSO**  
Földgázelosztó Kft.  
FÖLDGÁZELOSZTÁS  
TERÜLETI ÜZEMELTETÉSI EGYSÉGE MISKOLC  
3527 Miskolc, Sajószigeti u. 3.  
2.



Helyszíni szolgáltatások igazgatóság  
Északkelet- magyarországi szolgáltatási központ

3543 Miskolc Régiposta utca 9. B. épület  
3501 Miskolc Pf. 302  
Tel: 46/521-775,707,783 Fax: 46/521-779

Ügyiratszám: 4203691-54257955-1/2015  
Egyeztetés kelte: Miskolc, 2015.05.07

**1 évig érvényes!**

## KÖZMŰEGYEZTETÉSI JEGYZŐKÖNYV

Beadvány azonosító: **RTP-1/2015**  
Tárgy jellege: **Járda építés**  
Tárgy helyszíne: **Tiszaújváros Bethlen G u .**  
Tárgy: **Tiszaújváros Bethlen Gábor utca járdafelújítási terve.**

A Magyar Telekom Nyrt. tulajdonában és fenntartásában lévő hálózat jellege:

Alépítmény

Földkábel

Földfeletti

Nincs

A létesítés a Magyar Telekom Nyrt.

helyi hálózatát: érinti

nem érinti

körzet hálózatát: érinti

nem érinti

gerinc hálózatát: érinti

nem érinti

zárt célú hálózatát: érinti

nem érinti

A közműegyeztetési jegyzőkönyvvel együtt kiadásra került a Magyar Telekom Nyrt. közműkezelői nyilatkozata.

A bemutatott beadványtervvel kapcsolatosan az egyeztető az alábbiakat közli:

A rajzon látható helyeken érinti az alépítményeinket.

Amennyiben a kivitelezés folyamán megszakító létesítmény az építendő terület alá esik szekrényünk szintbehelyezése szükséges.

A szakhatóságok felé, építési engedély kiadásához a közműkezelői nyilatkozatot kell a beadványhoz csatolni!

Ezen közműegyeztetési jegyzőkönyv **NEM** pótolja a Magyar Telekom Nyrt. közműkezelői nyilatkozatát!

HELYSZÍNI SZOLGÁLTATÁSOK IGAZGATÓSÁG  
ÉSZAKKELET-MAGYARORSZÁGI SZOLGÁLTATÁSI KÖZPONT  
KÖZMŰEGYEZTETÉS  
4016-3025 Miskolc, Régiposta utca 9.  
Levelezési cím: 3501 Miskolc Pf. 302  
Tel.: 46/521-775, 521 707, 521-783 Fax.: 46/521-779

Egyeztetés kelte: Miskolc, 2015.05.07

Kelt:

2015 -05- 07

Ph.

A tervezett munka hálózatunkat érinti, szakfelügyelet kötelező!  
Figyelem! A kiviteli tervben szereplő adatok helyességéért a tervező felelős!

Jelen közműegyeztetési jegyzőkönyvünk **átvételét a közműegyeztető ügyfelünk aláírásával elismeri, és vállalja annak továbbítását megbízója felé. Egyben tudomásul veszi, hogy a közműegyeztetési jegyzőkönyv és közműkezelői nyilatkozat másolatát az egyeztetett terv egy példányával együtt archiváljuk.**

RT-PLAN Kft.

Rékóné Gyöngyösi Edit 703172112

egyeztetést kérő szervezet neve

egyeztető Ügyfél neve (olvashatóan) és telefonszáma

egyeztető Ügyfél aláírása

Magyar Telekom Nyrt.

Ügyfélfogadás: Hétfő, Szerda 8.00 - 12.00





Helyszíni szolgáltatások igazgatóság  
Északkelet- magyarországi szolgáltatási központ

3543 Miskolc Régiposta utca 9. B. épület  
3501 Miskolc Pf. 302  
Tel: 46/521-775,707,783 Fax: 46/521-779

RT-PLAN Kft.  
Miskolc  
Iglói u. 3.  
3519

Ügyiratszám: 4203691-54257955-2/2015

Ügyintéző: Kassai Istvánné  
Telefon: 46/521-775,707,783  
Telefax: 46/521-779  
E-mail cím:  
Melléklet:

## KÖZMŰKEZELŐI NYILATKOZAT

Beadvány azonosító: RTP-1/2015  
Tárgy jellege: Járda építés  
Tárgy helyszíne: . Tiszaújváros Bethlen G u .  
Tárgy: **Tiszaújváros Bethlen Gábor utca járdafelújítási terve.**

### Tisztelt Címzett!

A tárgyi témában igazgatóságunkhoz benyújtott terveit megvizsgáltuk. Megállapítottuk, hogy a tervezett létesítmény

### **KERESZTEZI és/vagy MEGKÖZELÍTI a meglévő földalatti/földfeletti távközlési hálózatunkat.**

A közműegyeztetési jegyzőkönyvben és az alábbiakban leírt létesítési feltételeink betartása mellett a tárgyi létesítmény csatolt terv szerinti kivitelezéséhez **közműkezelői hozzájárulásunkat megadjuk.**

A kábelek nyomvonalkitűzése:	szükséges <input checked="" type="checkbox"/>	nem kell <input type="checkbox"/>
Szafelügyelet megrendelése:	szükséges <input checked="" type="checkbox"/>	nem kell <input type="checkbox"/>

Területileg illetékes szervezeti egység(ek):  
- Technológia Üzemeltetési Igazgatóság, Területi Üzemeltetési Ágazat, Kábelhálózat Üzemeltetési és beruházási osztály Észak-magyarország (3525 Miskolc, Régiposta utca 9., levélcím: 3501 Miskolc, Pf. 301., Tel: 46-521-758, Fax: 46-348-648)

A beadványtervvel kapcsolatosan az egyeztető az alábbiakat közli:  
A rajzon látható helyeken érinti az alépítményeinket.  
Amennyiben a kivitelezés folyamán megszakító létesítmény az építendő terület alá esik szekrényünk szintbehelyezése szükséges.



MAGYAR TELEKOM NYRT.  
Helyszíni szolgáltatások igazgatóság  
Északkelet-magyarországi szolgáltatási központ

EGYÜTT. VELED

A tárgyi létesítmény kivitelezése során az alábbi előírásaink betartását kérjük:

- Távközlési létesítmény megközelítése és keresztezése esetén a Magyar Telekom Nyrt. tulajdonában lévő kábelek) védelméről az MSZ 7487/2,3/ 1980, MSZ 151-1 /2000, MSZ 151-3/ 1988, MSZ 151-4/ 1989, MSZ 151-8/2002, MSZ 13207/2000, MSZ 17200/2-4/1999, MSZ 17200/5,7/2000, MSZ 17200-6/2002, MSZ 17200-8/2003, MSZE 17200-9/2005 sz. szabványokban, a 4/1981. (111.11.) KPM-IPM együttes rendeletben és a 2003. évi C.törvényben foglaltak szerint kell gondoskodni.
- A nyomvonalkitűzést és szakfelügyeletet a tárgyi létesítmény munkálatainak megkezdése előtt min.10 nappal korábban meg kell rendelni a Magyar Telekom Nyrt. fentebb leírt területileg illetékes szervezeti egysége(i)től.
- A távközlő létesítmény feletti jelölő szalagot egy új, legkevesebb 2 m hosszú, eredetivel azonos feliratozású darabbal pótolnia kell a kivitelezőnek.
- A távközlő létesítmények nyomvonalától 2-2 méteren belül csak kézi földmunka végezhető.
- Keresztezés esetén kutatóárok óvatos kézi kiásásával kell feltárni a távközlő kábel helyét.
- Párhuzamos nyomvonallevezetés esetén - amennyiben a 2 méteres közelségen belülré kerül a nyomvonal - 25 méterenként (szükség esetén sűrűbben is) kutatóárokkal kell feltárni a Magyar Telekom Nyrt. létesítményt.
- A feltárt létesítmények munkaidőn túli őrzéséről, vagy legkevesebb 30 cm-es ideiglenes (kis szemcseméretű) talajtakarásáról a kivitelező köteles gondoskodni.
- A nyomvonal kitűzésénél a keresztezés helyét, a Magyar Telekom Nyrt. tulajdonában lévő kábelek nyomvonalának töréspontjait, ill. a Magyar Telekom Nyrt. létesítményeinek helyét kell megjelölni legalább 10 méterenként feltűnő színű, a földből 50 cm-re kiálló karóval vagy egyéb geodéziai módszerrel.
- A szükséges karókat és azok leverését a kivitelezőnek kell biztosítania.
- Kutatóárok ásására nyomvonalkitűzés esetén is szükség van.
- A Magyar Telekom Nyrt. tulajdonában lévő földalatti létesítmény /akna, szekrény/ fedlapját kinyitni, valamint a föld alatti létesítménybe lemenni tilos! Alépítményben munkát csak a Magyar Telekom Nyrt. fentebb leírt területileg illetékes szervezeti egységei végezhet(nek).
- Munkaterület átadásra a Magyar Telekom Nyrt. fentebb leírt területileg illetékes szervezeti egysége(i)t meg kell hívni.
- A munkálatok időtartama alatt az engedélyezett tervet (melynek tartalmaznia kell az egyeztetési nyilatkozatokat is a bélyegzéssel ellátott rajzokkal) a munkaterületen kell tartani.
- A kivitelező köteles bármely rongálást/kábelhibát azonnal jelezni a Magyar Telekom Nyrt.-nek a Főügyelet zöldszámán: 06-80/23-13-13.
- A Magyar Telekom Nyrt. létesítményének esetleges sérüléseinek helyreállítási költségei- szakfelügyelettől függetlenül - a kivitelezőt terhelik.
- A Magyar Telekom Nyrt.-t érintő munkaterület létesítményeire nyíltárkos részműszaki átadás átvételi eljárást kell meghirdetni a Magyar Telekom Nyrt. fentebb leírt területileg illetékes szervezeti egysége(i)nek részvételével, mely eljárásról kell bemutatni a földalatti létesítményeink sérülés mentességét.

Záradék: Az közműkezelői nyilatkozat érvényessége: 2016.05.06

Csatolt tervtől eltérő nyomvonal, illetve eltérő műszaki megoldások alkalmazása esetén új engedélyezési eljárást kell indítani.

Miskolc, 2015.05.07

Üdvözlettel,

Magyar Telekom Nyrt.



MAGYAR TELEKOM NYRT.  
Helyszíni szolgáltatások igazgatóság  
Északkelet-magyarországi szolgáltatási központ

EGYÜTT. VELED

14